

# Start installatie

## Handleiding



# Stap 1

## Voorbereiden

- Lees in je bevestigingsbrief wanneer de Experia Box aangesloten kan worden.
- Kijk waar in jouw woning de telefoonhoofdaansluiting zich bevindt. Deze zit over het algemeen in de meterkast. Gebruik niet standaard de wandcontactdoos in de woonkamer.
- Bepaal welk type telefoonhoofdaansluiting aanwezig is.
- Bepaal met welk aansluitmateriaal de verbinding voorbereid wordt.

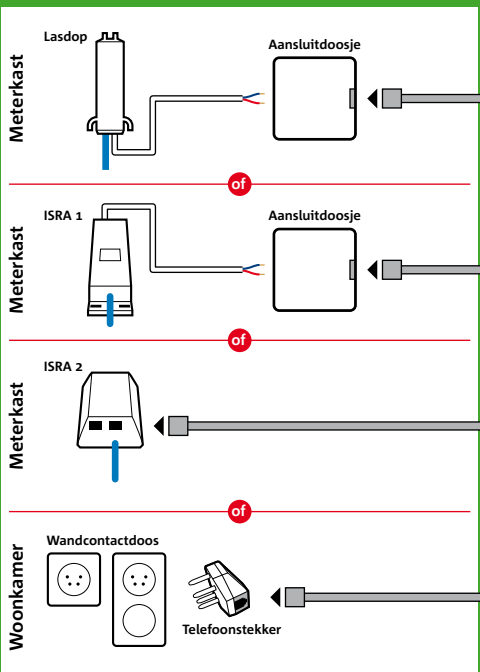

# Stap 2

## Aansluiten Experia Box

- Pak het kabeltje met grijze stekkers.
- Verbind de gereed gemaakte telefoonhoofdaansluiting met het grijze aansluitpunt [DSL] van de Experia Box.
- Sluit de stroomadapter stevig aan op de Experia Box en steek de stekker in het stopcontact.
- Zet de Experia Box aan met behulp van de knop , aan de zijkant.

Het duurt even voordat de Experia Box volledig is opgestart en de lampjes 'Power', 'Broadband' en 'Wireless' en 'Internet' groen branden. Heb je ook de diensten +Bellen en/of +iTV in jouw pakket? Dan brandt ook het lampje 'Voice' direct. Het lampje 'TV' gaat pas branden na het aansluiten van de tv-ontvanger(s).

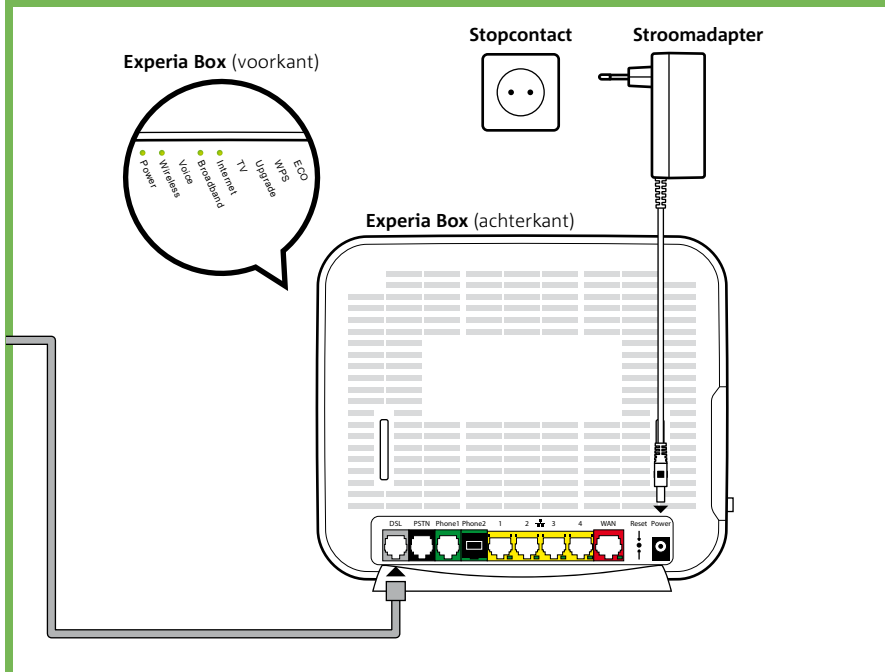

\*Als je al ADSL hebt, zie de bijlage.

# Overzicht van de onderdelen uit het pakket

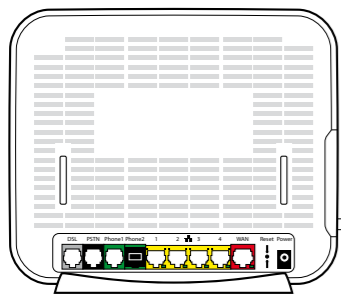

**Experia Box v9**  
Dit is het modem. Deze regelt telefoon- gesprekken, brengt de internetverbinding tot stand en kan televisiesignalen doorsturen naar de tv-ontvanger.

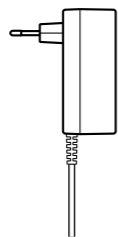

**Stroomadapter**  
Hiermee sluit je de Experia Box aan op het elektriciteitsnet.

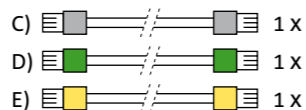
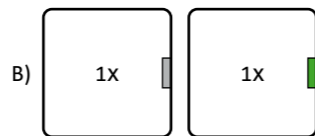
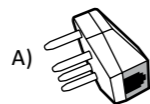

**Aansluitmaterialen**  
a) Telefoonstekker  
b) Aansluitdoosje grijze poort  
Aansluitdoosje groene poort  
c) Telefoonkabel grijze stekker  
d) Telefoonkabel groene stekker  
e) Ethernetkabel gele stekker

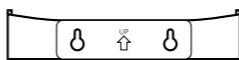

**Muurbeugel**  
Hiermee heb je de mogelijkheid de Experia Box op te hangen.

**Let op!** Kijk in de bevestigingsbrief wanneer de apparatuur aangesloten kan worden.

# Start installatie

Je leest nu in de handleiding van de Experia Box, de start van jouw installatie. Stap voor stap helpen we je met het aansluiten van je diensten. Lukt het niet direct, dan is hulp snel bij de hand.

Wij wensen je veel succes met het aansluiten van de diensten van KPN en veel plezier in het gebruik ervan.

## Experia Box

Voor het gebruik van KPN diensten installeer je als eerste de Experia Box (het modem). Deze Experia Box zorgt voor een supersnelle en veilige internetverbinding en regelt eventueel jouw telefoonverkeer. Ook regelt de Experia Box de signalen voor je tv-ontvanger voor Interactieve TV. De Experia Box krijg je van KPN in bruikleen gedurende de looptijd van je contract.

## Wanneer kan je beginnen met aansluiten?

In de bevestigingsbrief die je onlangs van KPN hebt ontvangen vind je de datum waarop je nieuwe KPN abonnement geactiveerd wordt. Vanaf deze genoemde datum kun je beginnen met installeren. Jouw abonnement gaat in als de Experia Box geïnstalleerd is of uiterlijk 31 dagen na oplevering van jouw verbinding.

## Zelf installeren

Met dit eenvoudige Doe-Het-Zelf Installatiepakket sluit je alles simpel zelf aan. In deze handleiding wordt het allemaal stap voor stap uitgelegd. Na het uitvoeren van de stappen uit deze handleiding ga je verder met het installeren van je internet- en/of +bellenpakket. Installeer eventueel als laatste het Interactieve TV pakket.

*Mis je onderdelen uit het pakket?* Neem dan contact op met onze Klantenservice ([zie generieke installatiekaart](#))

### Installatiegarantie

Lukt de installatie niet direct, dan helpen we je graag om het op te lossen. Onze Klantenservice is gratis bereikbaar, 24 uur per dag en 7 dagen in de week. Lukt het ook met de hulp van onze Klantenservice niet? Geen nood, we sturen dan gratis een kundige monteur bij je langs. Op een tijdstip dat het jou uitkomt en altijd binnen een week. De monteur zorgt dat de verbindingen werken en sluit in één keer maximaal 1 computer, laptop of tablet, 2 televisies en 1 telefoontoestel voor je aan. Wil je weten wat de monteur precies allemaal doet? Kijk dan op [kpn.com/monteur](http://kpn.com/monteur).

### Abonnement

In bevestigingsbrief vind je de gebruikersnaam voor jouw persoonlijke omgeving op [kpn.com/mijnkpn](http://kpn.com/mijnkpn). Tijdens het installatieproces van Internet maak je zelf een wachtwoord aan. Je gebruikersnaam en aangemaakt wachtwoord is hetzelfde als voor je e-mailaccount. Bewaar je gebruikersnaam en wachtwoord dus goed door ze achterin op de meterkastkaart te noteren. Zodra je de installatie van alle diensten hebt voltooid kun je jouw persoonlijke omgeving gebruiken. Je kunt daar de instellingen aanpassen voor je telefoonlijn en jouw e-mail. Ook vind je hier al jouw facturen en berichten van KPN.

### Software automatisch vernieuwen

KPN stelt regelmatig via het netwerk nieuwe software beschikbaar. De Experia Box haalt deze nieuwe software automatisch op uit het netwerk. De updates worden vooral 's nachts aangeboden. Daarom is het belangrijk dat je de Experia Box aan laat staan. De updates hebben verder geen invloed op de werking en instellingen van je Experia Box.

### Service en garantie

Wil je hulp bij het installeren? Of heb je andere vragen? Kijk op [kpn.com/klantenservice](http://kpn.com/klantenservice). Heb je de voorkeur om ons te bellen, dan vind je ons telefoonnummer op het bijgeleverde installatieoverzicht.

### Retourzending

Wanneer je dit pakket terug wilt sturen, kijk dan op [kpn.com/retouren](http://kpn.com/retouren) of neem voor instructies contact op met de Klantenservice van KPN. Stuur nooit je pakket terug zonder retourinstructie van KPN.

### Checklist voor het aansluiten

- Via de post heb je een bevestigingsbrief ontvangen die je nodig hebt tijdens de installatie. Pak deze brief met installatiegegevens erbij.
- Lees in je bevestigingsbrief vanaf welke datum je kan beginnen met aansluiten. Pas vanaf dit moment kun je gebruik maken van de diensten via de apparaten uit dit Doe-Het-Zelf Installatiepakket.
- Als je nu gebruik maakt van VoiceMail via een vaste telefoniedienst, zet die dan direct uit om te voorkomen dat er nog berichten worden ingesproken op je oude VoiceMail. Toets hiervoor, bij vaste telefonie van KPN, #61# vanaf je vaste, huidig aangesloten telefoon.
- Als je gebruik maakt van doorschakelingen van of naar je vaste telefoontoestel, schakel die nu ook uit om te voorkomen dat er doorschakelingen op het oude netwerk blijven bestaan. Toets hiervoor, bij vaste telefonie van KPN, #21# of #67# vanaf je vaste, huidig aangesloten telefoon.
- Om de Experia Box aan te sluiten op het elektriciteitsnet is een 230 Volt stroomaansluiting nodig. Controleer of er een stopcontact in de buurt is.
- Stekkers: als je de steekers goed aansluit op het apparaat, hoor en voel je een klik. Dit betekent dat de stekker goed is aangesloten.

**Let op!** Het gebruik van beschadigde kabels of van een ander type kan de snelheid van internet beïnvloeden of ervoor zorgen dat je aansluiting niet functioneert.

**Let op!** Sluit altijd de nieuw ontvangen apparatuur aan, ook als deze er hetzelfde uit ziet als je oude apparatuur.

- Wil je kabels in je huis hergebruiken of zijn de meegeleverde kabels te kort. Verzekert je zelf dat je alleen kabels met stekkers gebruikt die niet beschadigd zijn en overeenkomen met de specificaties van de meegeleverde kabels. Dat zijn ronde kabels van het type CAT5 TP (UTP of STP). Kabels en stekkers met andere specificaties kunnen de verbinding negatief beïnvloeden. Ga voor de juiste kabels naar een bouw- of telecomvakhandel.
- Gebruik geïsoleerd gereedschap, voor je eigen veiligheid.
- Wanneer je nu gebruik maakt van internet, lees dan de instructies in de bijlage. Sluit altijd de nieuw ontvangen Experia Box aan.

<b>Stap 1</b>	
Vorbereiding	9
<b>Stap 2</b>	
Aansluiten Experia Box	21
<b>Bijlagen</b>	
A – Als je al gebruik maakt van internet via DSL	29
B – Problemen oplossen	35
C – Werking Experia Box v9	39
D – Directe toegang tot de Experia Box	45
E – De Experia Box bevestigen	51
F – Veiligheid en technische gegevens	53

## Stap 1 Voorbereiden

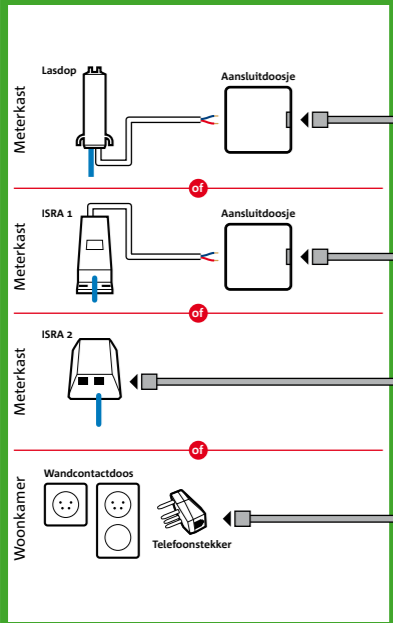

## Stap 2 Aansluiten Experia Box

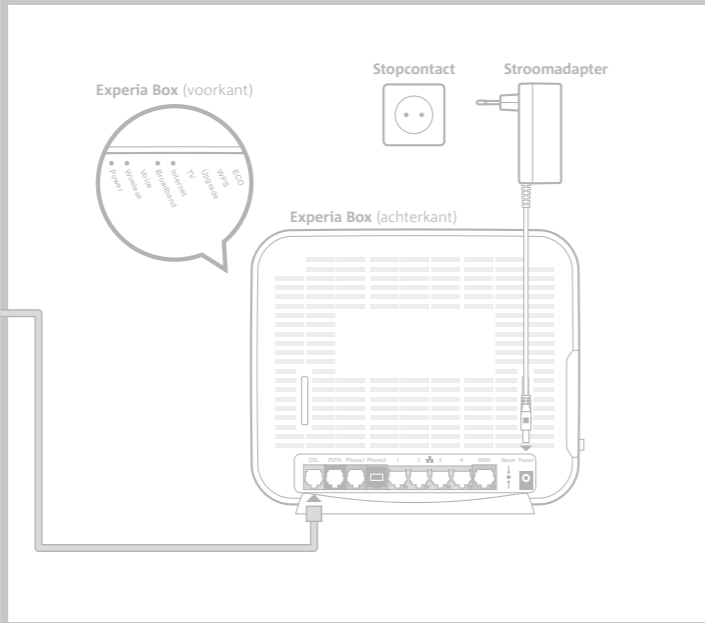

## Stap 1

# Voorbereiding

In deze eerste stap ga je kijken waar in jouw woning de telefoonhoofdaansluiting zich bevindt en deze voorbereiden op stap 2 van de installatie.

De telefoonhoofdaansluiting is de scheiding tussen het openbare netwerk en je netwerk (apparatuur) in je huis. In woningen gebouwd na 1990 bevindt de hoofdaansluiting zich meestal in de meterkast. Dan betreft de hoofdaansluiting veelal een Lasdop, een ISRA 1 of een ISRA 2. In oudere woningen vind je de hoofdaansluiting meestal in de woonkamer in de vorm van een wandcontactdoos.

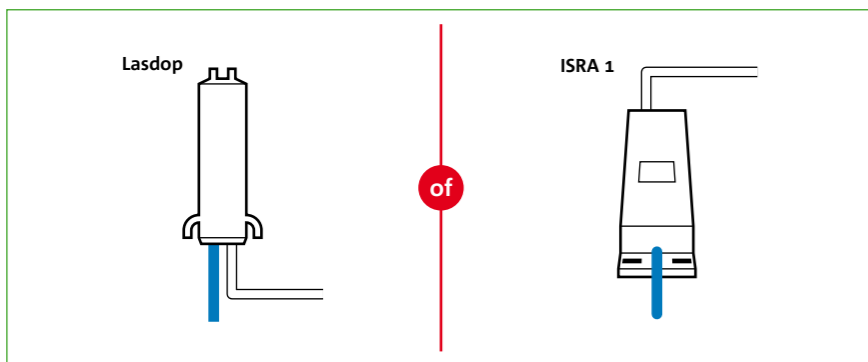

**Situatie 1:** Hoofdaansluiting met een lasdop of ISRA 1.

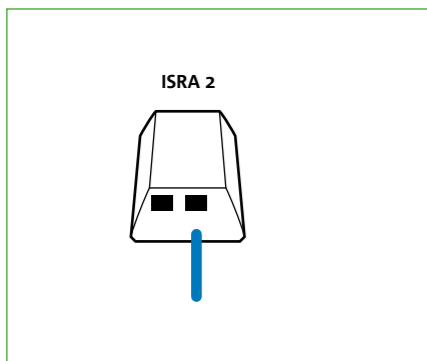

**Situatie 2:** ISRA 2.

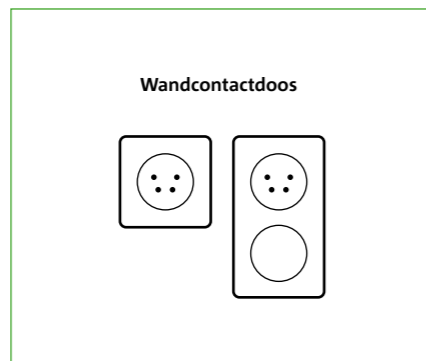

**Situatie 3:** Wandcontactdoos.

Kijk op welke plaats de hoofdaansluiting (ISRA punt) je woning binnenkomt.  
Kies er niet direct voor om de Experia Box aan te sluiten op een wandcontactdoos.  
Veelal is een wandcontactdoos aangesloten op een KPN hoofdaansluiting. Voor een goede en veilige verbinding is het noodzakelijk de Experia Box op de hoofdaansluiting aan te sluiten direct daar waar de lijn het huis binnenkomt. Kijk dan goed welke kabel het huis binnenkomt en welke kabel verbonden is naar een wandcontactdoos in de woonkamer.

Bepaal nu welk type hoofdaansluiting in jouw woning van toepassing is en volg daarna de instructies in de voor jouw geldende situatie:

**Situatie 1:** In jouw woning is sprake van een lasdop of ISRA 1

**Situatie 2:** In jouw woning is sprake van een ISRA 2

**Situatie 3:** In jouw woning is sprake van een wandcontactdoos

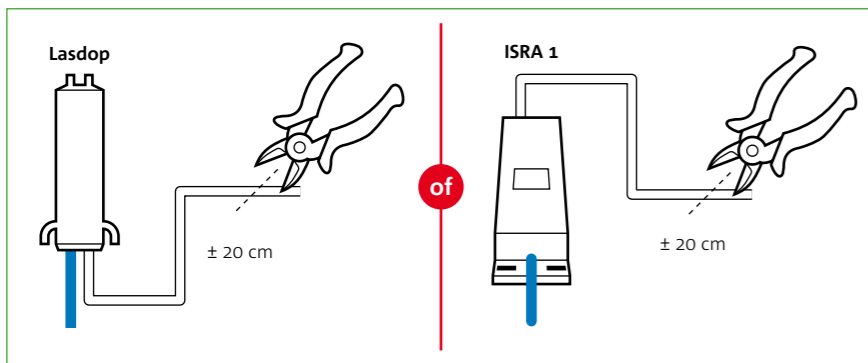

**Figuur 1:** Knip de kabel vanuit de lasdop of ISRA 1 door.

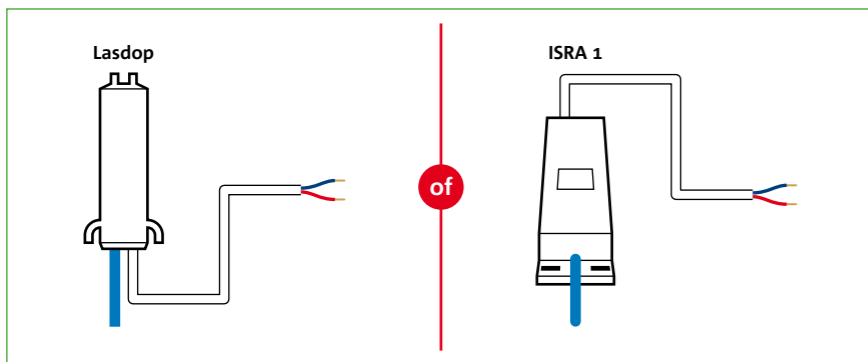

**Figuur 2:** Strip 2 cm kabel bloot.

## Situatie 1

## Lasdop of ISRA 1

**Let op!** Knip NIET de kabel door die je woning binnenkomt.

- Knip de kabel die vanuit de lasdop of ISRA 1 naar je telefoontoestel(len) of wandcontactdozen in je huis gaat door op 20 cm van de lasdop of het ISRA doosje (**zie figuur 1**). Als je al gebruik maakt van je vaste (telefoon) lijn werkt deze vanaf dit moment niet meer.
- Pak het loshangende eind dat uit de lasdop of het ISRA doosje komt en verwijder 2 cm van de buitenkant van de kabel. Je ziet nu twee of meer draadjes (**zie figuur 2**).
- Verwijder 6 mm van de buitenkant van beide draadjes. Heb je meer dan twee draadjes, verwijder dan alleen de buitenkant van het blauwe en het rode draadje. Als het koperdraad beschadigd is, dien je deze handeling te herhalen.
- Pak nu een aansluitdoosje uit het installatiepakket.
- Je opent het aansluitdoosje door een schroevendraaier in een van de openingen aan de bovenkant te steken en de schroevendraaier iets te draaien.



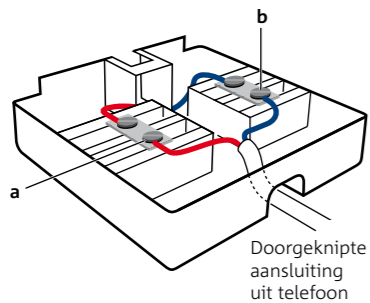

**Figuur 3:** Draadjes aansluiten.

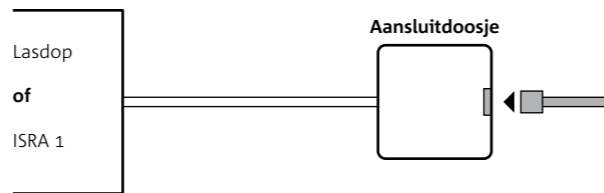

**Figuur 4:** Kabel in aansluitdoosje steken.

- Pak de draadjes van de kabel die uit de lasdop of ISRA 1 komen en duw deze door de opening (aan de onderkant) van het aansluitdoosje (**zie figuur 3**).
- Sluit nu een van de gestripte draadjes van de kabel aan op het contactpunt a van het aansluitdoosje (**zie figuur 3**). Draai hiervoor het bovenste schroefje van het contactpunt iets los, steek het draadje in de opening en draai het schroefje weer vast. Het maakt niet uit welk draadje je neemt; ze mogen verwisseld worden.
- Sluit het andere gestripte draadje op dezelfde wijze aan op het contactpunt b.
- Sluit het aansluitdoosje.
- Pak nu het bijgeleverde kabeltje met de grijze stekkers. Steek een uiteinde van het kabeltje in het aansluitpunt van het aansluitdoosje (**zie figuur 4**).

*Ga nu verder met stap 2.*

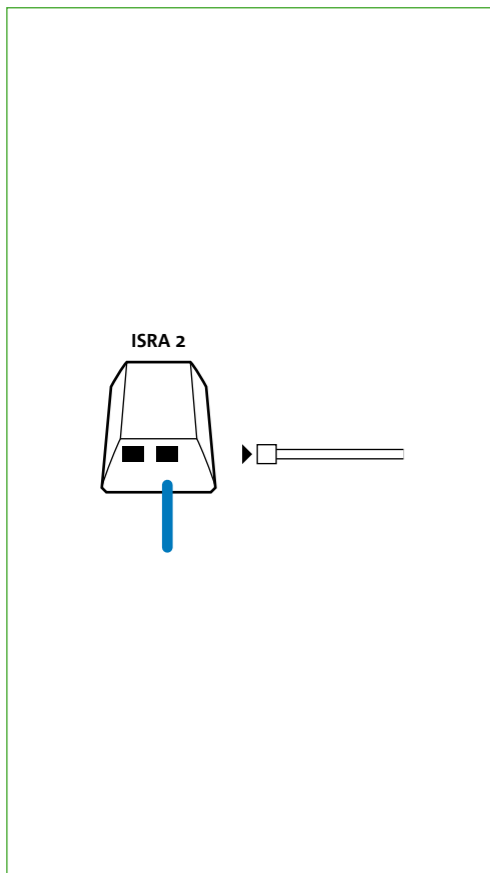

**Figuur 5:** Stekker uit ISRA 2.

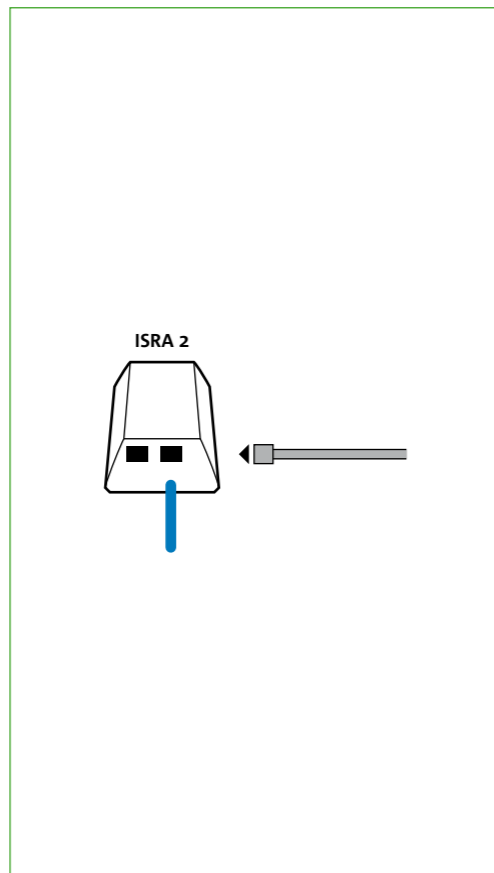

**Figuur 6:** Bijgeleverde stecker in ISRA 2.

## Situatie 2 ISRA 2

**Let op!** Als de Experia Box in stap 2 niet goed opstart, steek dan de kabel in de andere poort van het ISRA doosje.

Is er nu al een kabel aangesloten op de ISRA 2, dan is dat een kabel die is verbonden met je telefoontoestel(len) of wandcontactdozen in je huis. Noteer op welke uitgang van het ISRA doosje deze kabel is aangesloten.

- Haal de stecker van deze kabel uit het ISRA doosje (**zie figuur 5**). Als je al gebruik maakt van je vaste (telefoon) lijn werkt deze vanaf dit moment niet meer.
- Pak nu het bijgeleverde kabeltje met de grijze stekkers.
- Steek de stecker van het kabeltje in de uitgang van het ISRA doosje, dat je genoteerd hebt (**zie figuur 6**).
- Wanneer er geen kabel is aangesloten op het ISRA doosje, steek dan de stecker van het grijze kabeltje in een willekeurige uitgang van het ISRA doosje.
- Wanneer na stap 2 de Experia Box niet correct opstart, haal dan dit kabeltje weer los en steek deze in de andere poort van ISRA 2.

*Ga nu verder met stap 2.*

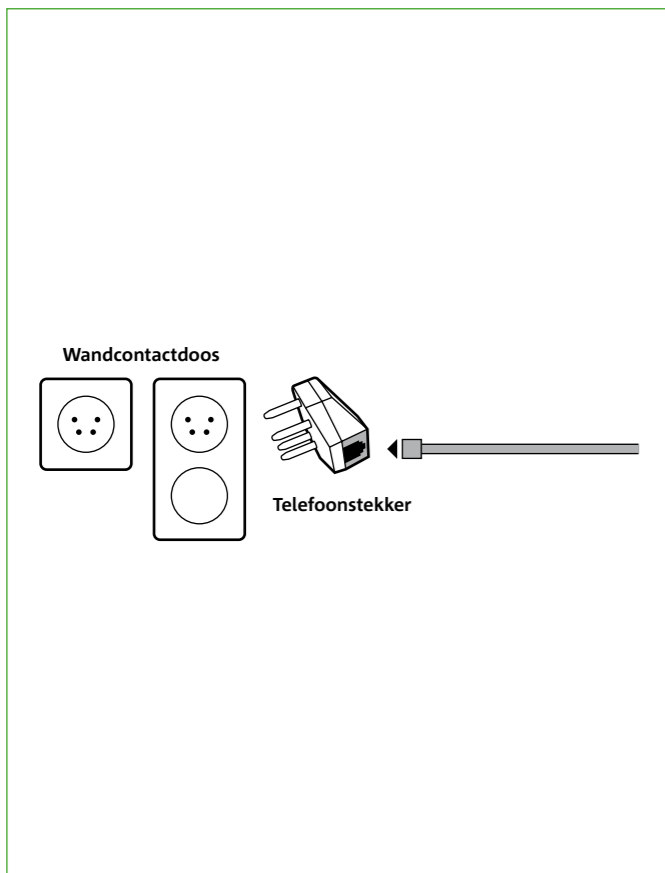

**Figuur 7:** Klik het kabeltje vast in de telefoonstekker.

## Situatie 3 Wandcontactdoos

**Let op!** Het is noodzakelijk de Experia Box op de hoofdaansluiting aan te sluiten direct daar waar de lijn het huis binnenkomt.

Alleen wanneer je voorgaand beschreven hoofdaansluitingen niet hebt gevonden, kun je de Experia Box aansluiten op een wandcontactdoos. Gebruik hiervoor de wandcontactdoos in de woonkamer.\*

- Haal de telefoonstekker van je telefoon uit de wandcontactdoos. Vanaf dit moment kan je niet meer telefoneren.
- Pak vervolgens de bijgeleverde telefoonstekker en het kabeltje met grijze stekkers.
- Klik het kabeltje vast in de telefoonstekker (**zie figuur 7**).
- Steek deze telefoonstekker in de wandcontactdoos.

*Ga nu verder met stap 2.*

\* Je andere wandcontactdozen voor telefoons (of andere telecommunicatie apparatuur) kun je nu niet meer gebruiken, want dat veroorzaakt storingen op je telefoon- en internetverbinding. Neem contact op met de Klantenservice van KPN voor het inhuren van een monteur als je de wandcontactdozen wilt blijven gebruiken.

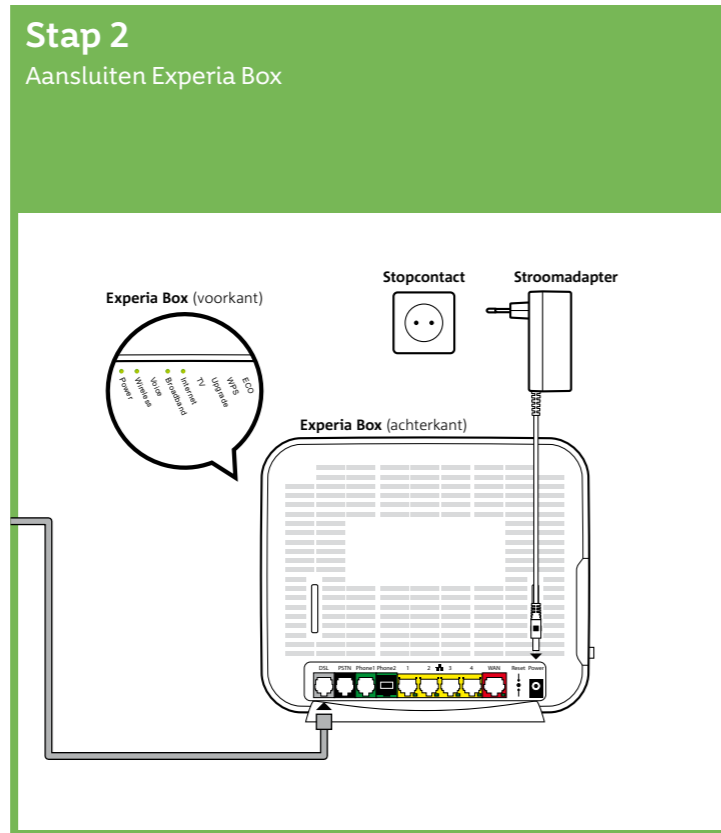
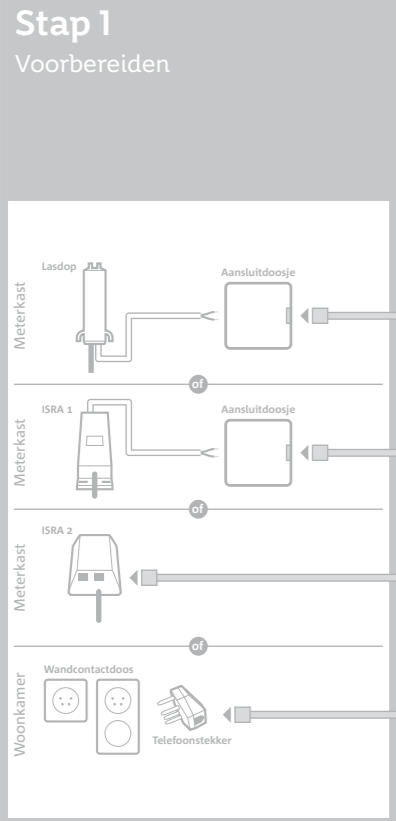

## Stap 2

# Aansluiten Experia Box

In deze tweede stap ga je de Experia Box aansluiten. Daarna sluit je de Experia Box aan op de stroomadapter en op het elektriciteitsnet. Tenslotte controleer je de werking van de Experia Box aan de hand van de lampjes.

Als je nu al gebruik maakt van internet, lees dan in de bijlage hoe je jouw huidige modem verwijdert.

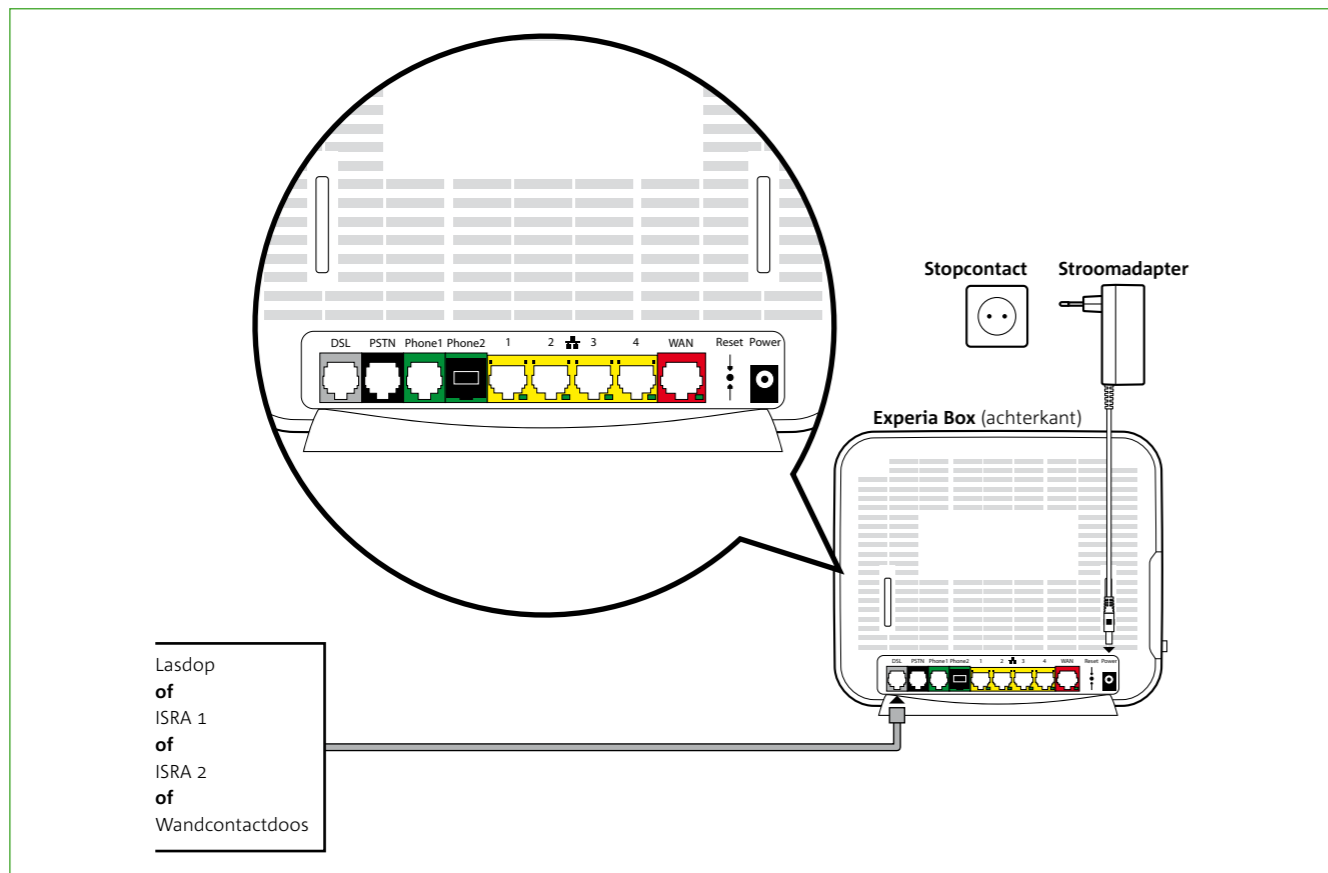

**Figuur 8:** Totaaloverzicht aansluitingen.

**Let op!** Sluit altijd de nieuw ontvangen apparatuur aan, ook als deze er hetzelfde uit ziet als je oude apparatuur.

**Let op!** Het gebruik van een ander type kabel kan de snelheid van internet negatief beïnvloeden of ervoor zorgen dat je aansluiting niet functioneert.

### Sluit de Experia Box aan op de hoofdaansluiting

- Pak het kabeltje met de grijze stekkers.
- Verbind de gereed gemaakte telefoonhoofdaansluiting met het grijze aansluitpunt [DSL] van de Experia Box (zie figuur 8).

Als de bijgeleverde kabel tussen de hoofdaansluiting en de Experia Box te kort is, kun je een langere kabel gebruiken. Gebruik alleen ronde kabels van het type CAT5 TP (UTP of STP). Deze zijn verkrijgbaar bij een bouw- of telecomvakhandel. Neem het te korte kabeltje mee naar de winkel als voorbeeld. Schaf alleen kant en klare kabels aan. Is de wenselijke lengte niet te koop? Monteer dan aan een of beide kanten van de kabel een stekker (RJ-11 plug). Je kunt ook een aansluitdoosje gebruiken.

### Sluit de Experia Box aan op het elektriciteitsnet

- Alleen met de bijgeleverde stroomadapter sluit je de Experia Box aan op het elektriciteitsnet (zie figuur 8). Duw de voedingskabel goed in het aansluitpunt op de Experia Box.
- Zet de Experia Box aan met behulp van de witte Power knop, deze vind je aan de achterkant (zie figuur 8).

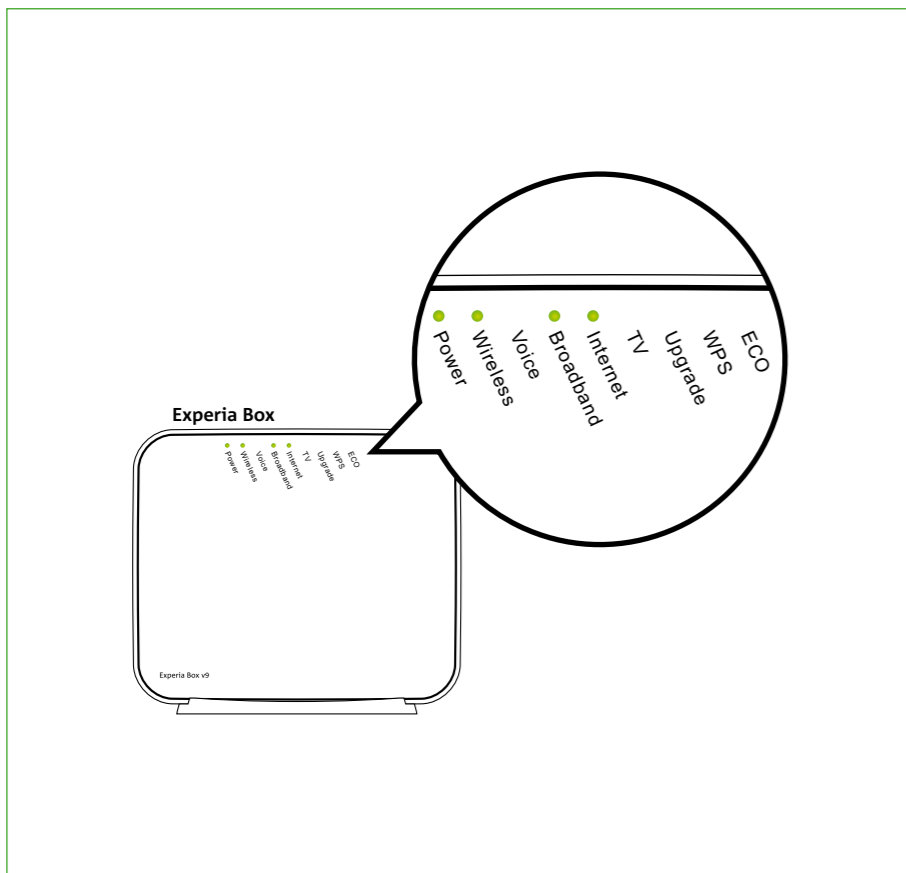

**Figuur 9:** Lampjes op de Experia Box.

**Let op!** Het is cruciaal dat je de procedure van het inladen niet onderbreekt; zet de Experia Box dus niet uit en laat alle kabeltjes aangesloten zitten.

### Werking van de Experia Box

Zodra de Experia Box is aangezet, zullen je abonnementsgegevens in de Experia Box worden geladen. Deze procedure neemt enige tijd in beslag. Onderbreek deze procedure beslist niet en zorg dat de Experia Box aan blijft staan. Laat ook alle kabeltjes aangesloten tijdens deze procedure.

- Het lampje **'Power'** brandt wanneer de stroomadapter is aangesloten (**zie figuur 9**).
- Ook het lampje **'Wireless'** brandt standaard. Tijdens de installatie van Internet bepaal je of je gebruik wil maken van draadloos internet.
- Snel daarna gaat het lampje **'Broadband'** enige tijd groen knipperen, en vervolgens continu groen branden.
- Vervolgens gaat het lampje **'Internet'** continu groen branden. Vanaf dit moment worden gegevens voor jouw abonnement in de Experia Box geladen. Onderbreek deze procedure absoluut niet en zorg dat de Experia Box aan blijft staan. Laat ook alle kabels aangesloten tijdens het inladen van de gegevens.
- Na het inladen herstart de Experia Box automatisch. Opnieuw gaat het lampje **'Broadband'** enige tijd groen knipperen en vervolgens continu groen branden. Het lampje **'Internet'** zal nu ook groen branden.
- Tijdens het inladen van de abonnementsgegevens kan het lampje **'Upgrade'** gaan branden als teken dat er nieuwe software in de Experia Box wordt geladen. Deze software zorgt ervoor dat jouw diensten goed blijven werken met jouw apparaten.
- Na het inladen van je abonnementsgegevens en eventuele nieuwe software zal de Experia Box zichzelf opnieuw opstarten. De Experia Box gaat in zijn geheel uit en start zich in enkele minuten weer op.

Als de lampjes **'Power'**, **'Broadband'** en **'Wireless'** en **'Internet'** groen branden, is de Experia Box gereed voor gebruik. Het klopt als het lampje **'Internet'** onregelmatig knippert.

# Bijlagen

<b>A – Als je al gebruik maakt van internet via DSL</b>	<b>29</b>
<b>B – Problemen oplossen</b>	<b>35</b>
<b>C – Werking Experia Box v9</b>	<b>39</b>
<b>D – Directe toegang tot de Experia Box</b>	<b>45</b>
<b>E – De Experia Box bevestigen</b>	<b>51</b>
<b>F – Veiligheid en technische gegevens</b>	<b>53</b>

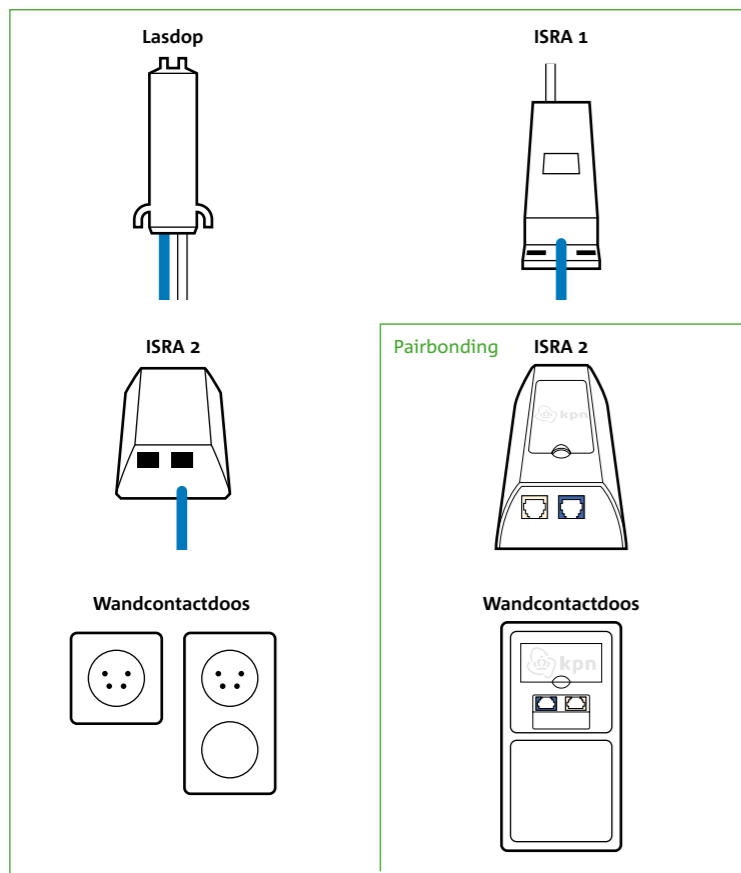

**Figuur 10:** Zes verschillende hoofdaansluitingen.

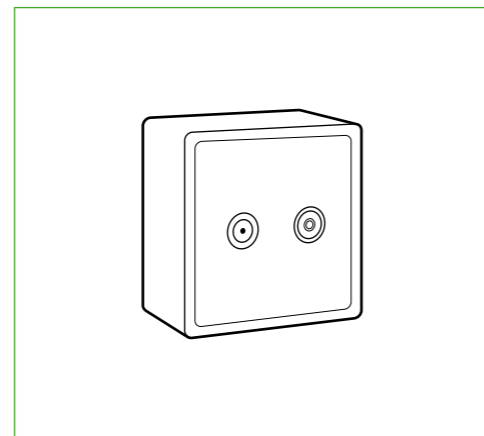

**Figuur 11:** Kabelaansluiting.

### A – Als je gebruik maakt van internet via DSL

Wanneer je al gebruik maakt van internetdiensten via een DSL-netwerk, dien je jouw huidige modem te vervangen door de nieuwe Experia Box. DSL wordt aangeboden via het oude telefonienetwerk. De plek waar de verbinding je huis binnenkomt is de hoofdaansluiting (ISRA punt). Meestal vind je de telefoonhoofdaansluiting in de meterkast in de vorm van een Lasdop, ISRA 1, ISRA 2, Pairbonding ISRA, of een wandcontactdoos (zie figuur 10).

Het kan ook zijn dat je al gebruik maakt van KPN Internet. Of je maakt gebruik van internetdiensten van andere serviceproviders van KPN zoals Telfort, XS4ALL, of van voormalig Planet Internet of Het Net. Je hebt jouw abonnement aangepast en om gebruik te maken van je aangepaste abonnement is een andere versie van de Experia Box geleverd.

Om te controleren of jouw huidige internetverbinding is aangeboden via een DSL-netwerk, kun je kijken of je huidige modem is aangesloten op een kabelaansluiting (zie figuur 11). Is dit het geval, dan maak je geen gebruik van een DSL-netwerk en dien je alle installatiestappen vanaf het begin te volgen uit deze handleiding.

In onderstaande acties leggen we uit hoe je snel en eenvoudig je huidige modem vervangt voor de Experia Box.

#### Actie 1

- Schakel de aangesloten apparaten op je huidige modem uit, zoals computer of tv-ontvanger.
- Zet het huidig aangesloten modem uit.
- Verwijder de stroomadapter van dit modem van het elektriciteitsnet.



**Let op!** Voor je eigen veiligheid: gebruik geïsoleerd gereedschap voor het verwijderen van je kabel op je hoofdaansluiting. Laat anders de kabel op de hoofdaansluiting aangesloten zitten.

### Actie 2

Verwijder alle kabels en kastjes die zijn aangesloten tussen de Experia Box en jouw telefoonhoofdaansluiting.

Volg daarvoor de volgende kabels vanaf de aangesloten Experia Box.

- Een kabel die is aangesloten op poort [**DSL**] van de Experia Box. Deze kabel kun je geheel verwijderen.
- Eventueel een kabel die is aangesloten op poort [**PSTN**] van de Experia Box. Ook deze kun je geheel verwijderen.
- Volg de grijze en eventueel zwarte kabel naar je telefoonhoofdaansluiting. Tussen de Experia Box en je hoofdaansluiting kan een splitter zijn aangesloten. Ook deze mag je geheel verwijderen. Vanaf een splitter mag je de kabel dat is aangesloten op het poortje [**LIJN**] volgen naar de hoofdaansluiting. Ook deze kabel mag geheel worden verwijderd.

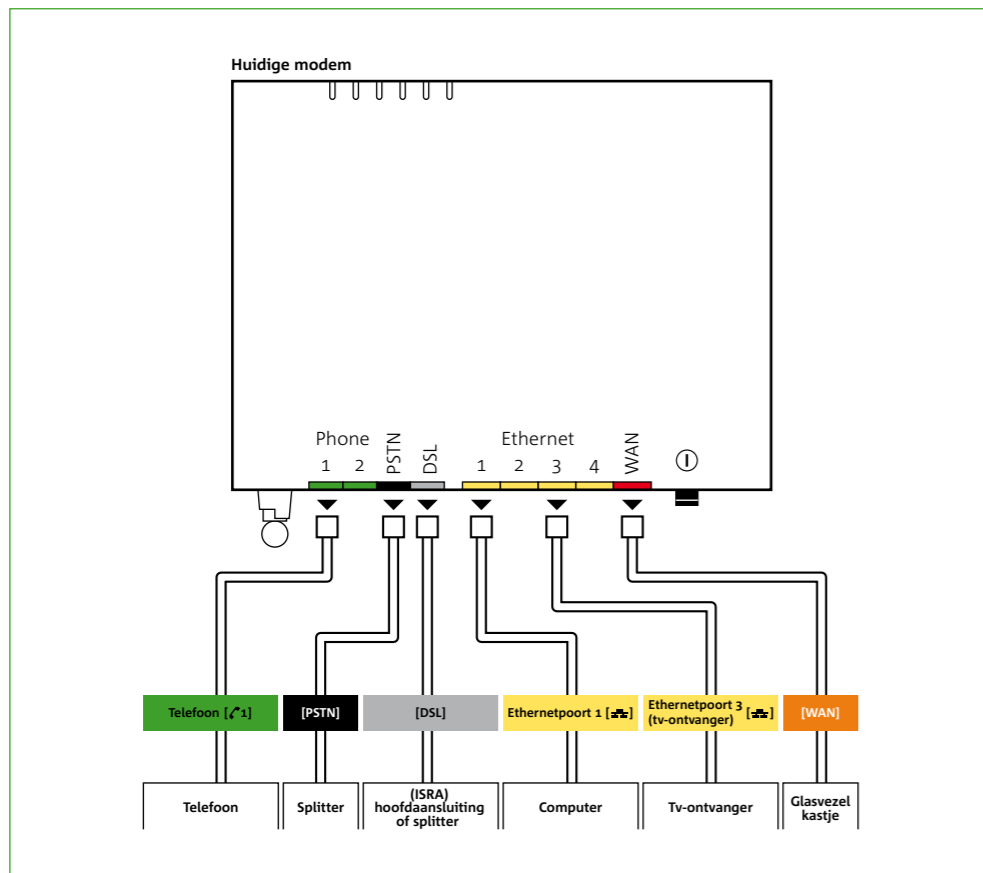

**Figuur 12:** Kabels verwijderen huidige modem.

**Tip!** KPN houdt zich aan deze huidige wetgevingen op milieugebied en streeft er naar apparaten opnieuw in te zetten. Stuur daarom je oude KPN apparatuur gratis terug. Hoe je dit kunt doen, vind je op [kpn.com/retouren](http://kpn.com/retouren)

### Actie 3

Ga nu verder met het modem door de rest van de aangesloten kabels een voor een los te maken. Markeer deze kabels met de naam van de poort van het modem waarop de stekker van de kabel nu is aangesloten. Ga als volgt te werk:

- Volg per apparaat, bijvoorbeeld je telefoon, de kabel naar je aangesloten modem. Noteer de naam van de poort van het oude modem waarop deze kabel is aangesloten. Voor de telefoon is dit meestal **Phone 1**. Herhaal deze handeling totdat alle kabels uit het oude modem los zijn (**zie figuur 12**).
- Het oude modem kun je nu verwijderen.

Je bent nu klaar om je nieuwe Experia Box aan te gaan sluiten.

*Ga verder met stap 2 in de handleiding.*

## B – Problemen oplossen

### Herstarten

Veel problemen met internetten of bellen kunnen worden opgelost door de bekabeling te controleren of door de Experia Box te herstarten. Volg de volgende stappen om de Experia Box correct te herstarten:

- Zet eerst alle apparaten uit die zijn aangesloten of verbonden met de Experia Box.
- Trek de stroomadapter van je Experia Box uit het stopcontact.
- Wacht 10 seconden en sluit de stroomadapter weer aan op het stopcontact.

Zodra de Experia Box is aangezet gaan de lampjes achtereenvolgens knipperen en branden. Onderbreek deze procedure beslist niet en zorg dat de Experia Box aan blijft staan. Laat ook alle kabeltjes aangesloten tijdens deze procedure.

- Het lampje '**Power**' brandt wanneer de stroomadapter is aangesloten.
- Ook het lampje '**Wireless**' brandt wanneer je gebruik maakt van draadloos internet.
- Snel daarna gaat het lampje '**Broadband**' enige tijd groen knipperen, en vervolgens continu groen branden.
- Vervolgens gaat het lampje '**Internet**' continu rood branden.
- Opnieuw gaat het lampje '**Broadband**' enige tijd groen knipperen, terwijl het lampje '**Internet**' continu rood blijft branden.
- Als het lampje uiteindelijk groen '**Internet**' groen brandt, is de Experia Box gereed voor gebruik. Het klopt als het lampje '**Internet**' onregelmatig knippert.

Staat je probleem er niet bij of krijg je het probleem niet opgelost, bel dan met de KPN Klantenservice.

**Tip!** Staat je probleem er niet bij? Zie [kpn.com/helpinternet](http://kpn.com/helpinternet) voor meer oplossingen.

#### Problemen met de werking van de Experia Box oplossen

Oorzaken	Oplossingen
Mijn Experia Box werkt niet	Controleer of de stroomadapter goed vast zit in de Experia Box en in het stopcontact. Het lampje <b>'Power'</b> brandt continu.
Mijn Experia Box werkt niet goed	Controleer of de kabel goed is aangesloten tussen je hoofdaansluiting en de Experia Box [DSL]. De lampjes <b>'Power'</b> , <b>'Broadband'</b> en <b>'Internet'</b> branden groen. Het klopt als het lampje <b>'Internet'</b> onregelmatig knippert.

#### Problemen met internetten oplossen

Oorzaken	Oplossingen
Ik krijg internet niet geïnstalleerd op mijn computer	Dit kan worden veroorzaakt door een conflict met de firewall of virusscanner. Doorloop de cd-rom KPN Installatie Assistent nogmaals, maar dan met uitgeschakelde firewall of virusscanner. Vergeet niet na de installatie de firewall en virusscanner weer in te schakelen. Wij adviseren om altijd te zorgen voor een goede virusscanner op je computer, zoals PC Veilig van KPN.
Mijn internetverbinding werkt niet goed	Bij een bedrade internetverbinding; kijk of de gele ethernetkabel goed is aangesloten op een gele Ethernetpoort [1] t/m [4] van de Experia Box en goed vastzit op de ethernet-aansluiting van je computer. Herstart de Experia Box op de volgende manier. <ul style="list-style-type: none"><li>• Trek de stroomadapter van je Experia Box uit het stopcontact.</li><li>• Wacht 10 seconden en sluit de stroomadapter weer aan op het stopcontact.</li><li>• Het kan 10 minuten duren voordat de Experia Box volledig verbinding heeft gemaakt met het netwerk.</li></ul>
Ik haal de internetsnelheid van mijn abonnement niet	KPN garandeert de internetsnelheid tot en met je Experia Box. Om deze internetsnelheid vervolgens ook op je computer te halen, hebben we een aantal tips opgesteld. Je vindt deze tips op <a href="http://kpn.com/snelinternet">kpn.com/snelinternet</a> .

**Tip!** Staat je probleem er niet bij? Zie [kpn.com/helpinternet](http://kpn.com/helpinternet) voor meer oplossingen.

**Tip!** Staat je probleem er niet bij? Zie [kpn.com/helpdraadloos](http://kpn.com/helpdraadloos) voor meer oplossingen.



#### Ik kan geen draadloze internetverbinding opzetten

Oorzaken	Oplossingen
Ik kan geen draadloze internetverbinding opzetten	Controleer of het lampje <b>'Wireless'</b> brandt. Als deze niet brandt, druk dan op de knop Wireless [99] om het draadloze internet signaal in te schakelen. Houdt de knop vast tot het lampje gaat branden. Dit gebeurt na ongeveer 2 seconden. Controleer of het lampje ECO brandt. Als deze brandt, staat de Experia Box in de energiezuinige stand. Je kunt het draadloze signaal wel aanzetten. Druk op de knop Wireless [99] om het draadloze internet signaal in te schakelen. Houdt de knop vast tot het lampje <b>'Wireless'</b> gaat branden. Dit gebeurt na ongeveer 2 seconden. Sluit (tijdelijk) je computer aan met een ethernetkabel op de Experia Box. Controleer of je nu wel een internetverbinding hebt. Laat de ethernetkabel aangesloten zitten en draai (nogmaals) de cd-rom met de KPN Installatie Assistent om je draadloze instellingen uit de Experia Box in je computer te zetten.
Het draadloze internetsignaal valt soms weg of is erg laag	Controleer of de lampjes <b>'Wireless'</b> , <b>'Broadband'</b> en <b>'Internet'</b> branden. Is dit niet het geval, herstart de Experia Box. Het signaal van de Experia Box kan worden verbeterd door het draadloze signaal te wijzigen. Draai (nogmaals) de cd-rom met de KPN Installatie Assistent op je computer. Dit hulpprogramma zoekt automatisch naar het meest geschikte kanaal. Mocht het signaal niet verbeteren, kijk dan op <a href="http://kpn.com/helpdraadloos">kpn.com/helpdraadloos</a> om het kanaal handmatig in te stellen. Je kunt ook naar <a href="http://kpn.com/kpnlegtuut">kpn.com/kpnlegtuut</a> voor een instructiefilmpje. <i>Internet: Hoe verander ik mijn draadloze netwerk kanaal?</i> en <i>Internet: Hoe voorkom je dat het draadloze signaal tussen jouw computer en het KPN modem wegvalt?</i>

**Tip:** Om gebruik te kunnen maken van deze ECO-functie dien je dit eenmalig in de directe omgeving van de Experia Box in te stellen.

## C – Werking Experia Box v9

### Betekenis van de lampjes

Hieronder wordt uitgelegd wat de betekenis van de lampjes is op de voorkant van de Experia Box. De lampjes van de Experia Box kunnen je vertellen of apparaten volledig en goed zijn aangesloten. Deze werken dan als volgt:

#### Experia Box v9

Naam	Werking	Uitleg
Power	Brandt continu groen	De Experia Box is goed aangesloten op het elektriciteitsnet.
Wireless	Brandt continu groen bij werking	Met de Experia Box kan je gebruik maken van draadloos internet. Na installatie staat het draadloze signaal standaard aan, en brandt het lampje.
Voice	Brandt continu groen na activatie	Je bent op een juiste wijze geregistreerd op het KPN telefonieplatform.
Broadband	Brandt continu groen	Dit wil zeggen dat het signaal van Internet is omgezet naar een leesbaar signaal op de Experia Box.
Internet	Brandt/knippert onregelmatig groen	Je hebt een internetverbinding voor je KPN Internet abonnement. De signalen hebben een onregelmatig karakter wat de knippering veroorzaakt.
TV	Brandt continu groen	Deze gaat branden direct nadat de tv-ontvanger is aangesloten op de Experia Box. De tv-ontvanger is aangezet of staat in stand-by.
Upgrade	Brandt continu blauw	Van tijd tot tijd wordt er automatisch onderhoud gepleegd op de Experia Box. Hiervoor wordt nieuwe software in de Experia Box geladen om je diensten correct te laten werken. Dit heeft verder geen consequenties voor de instellingen op je Experia Box.
WPS	Knippert oranje bij het zoeken van apparaat	Deze functie wordt nog niet volledig ondersteund door KPN.
ECO	Brandt blauw bij werking	De Experia Box staat in de energiezuinige stand. Er wordt geen draadloos internet signaal uitgezonden en de functie van de USB poort is uitgeschakeld. Om gebruik te kunnen maken van deze ECO-functie dien je dit eenmalig in de directe omgeving van de Experia Box in te stellen.

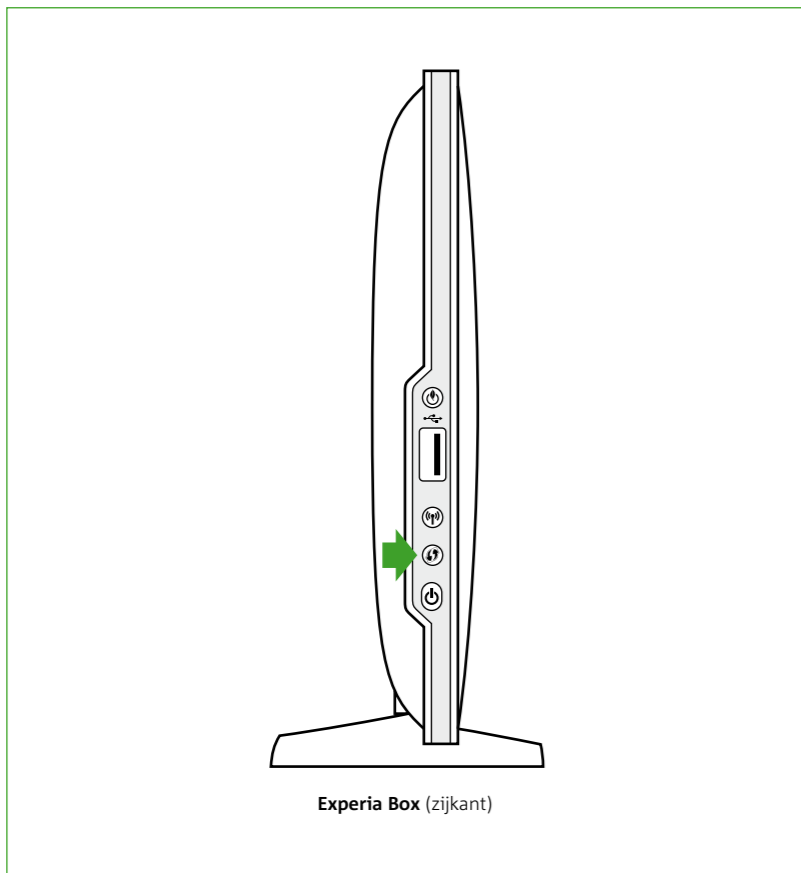

**Figuur 13:** Knoppen op de Experia Box.

### Bediening van de knoppen op de Experia Box

De Experia Box heeft aan de zijkant drie knoppen (zie figuur 13). Met deze knoppen kun je de volgende functies in- en uitschakelen. Hieronder volgt een korte beschrijving:

#### WPS

Deze Experia Box ondersteunt het gebruik van WPS [W]. WPS staat voor Wireless Protect Setup, een andere manier om draadloze netwerken op te zetten en te beheren. KPN adviseert vooralsnog gebruik te maken van de manier van aansluiten zoals beschreven in de handleiding Internet.

Wil je toch gebruik maken van WPS, activeer dan de WPS functie op de Experia Box:

- Druk hiervoor op de WPS knop [W], het lampje '**WPS**' gaat oranje knipperen.
- Vanaf nu heb je 2 minuten de tijd om een ander apparaat aan te sluiten.
- Het aan te sluiten apparaat dient eveneens WPS te ondersteunen. In de handleiding van het betreffende apparaat kun je lezen hoe je WPS activeert.
- De draadloze verbinding is succesvol en veilig wanneer het '**WPS**' lampje groen brandt. Na 5 minuten gaat het lampje uit. De WPS functie is dan gereed om voor een volgende computer of ander apparaat een draadloze verbinding op te zetten. Daarvoor herhaal je bovenstaande procedure.

**De ECO functie van de Experia Box**

Met deze Experia Box kun je ervoor kiezen om voor kortere of langere perioden de ECO-functie in te schakelen zodat deze minder energie verbruikt. Door het inschakelen van de ECO- functie schakel je de werking van de USB poort uit en wordt het draadloze internet signaal uitgeschakeld om energie te besparen. Zo kun je er bijvoorbeeld voor kiezen om de Experia Box 's nachts minder stroom te laten verbruiken.

Om van deze energiezuinige stand gebruik te maken, doe je dat simpel door het ECO-knopje [🔌] in te drukken. Je kunt de ECO-functie ook altijd weer uitschakelen door deze zelfde knop [🔌] in te drukken.

Lees de instructies voor het eenmalig instellen van de ECO- functie in de bijlage (**zie bijlage D**).

**Tip:** Lees op [kpn.com/klantenservice](http://kpn.com/klantenservice) alle instructies om lokaal instellingen te doen op je Experia Box. Bijvoorbeeld het openzetten van poorten voor online gaming met je spelcomputer.

### D – Directe toegang tot de Experia Box

Heb je ervaring met het instellen van computers, modems en netwerken? Dan kun je de Experia Box ook lokaal beheren. Je kunt directe toegang krijgen tot een aantal instellingen van de Experia Box, bijvoorbeeld het open zetten van poorten voor online gamen of het instellen van de ECO-functie om energie te besparen.

Als je niet zoveel ervaring hebt met het instellen van computers, modems en (draadloze) netwerken, dan raden wij je aan voor het beheer van de Experia Box gebruik te maken van de diensten die KPN biedt, zoals ServiceThuis. Met ServiceThuis ben je verzekerd van alle hulp. Bijvoorbeeld bij het installeren van een draadloos thuisnetwerk of een printer.

Of je kiest voor de digitale zelfhulp, de KPN Assistent. Laatst kun je downloaden van [kpn.com/kpnassistent](http://kpn.com/kpnassistent).

Je krijgt als volgt direct toegang tot de Experia Box:

- Start je browserprogramma op, bijvoorbeeld Internet Explorer.
- Type in de browserbalk [mijnmodem.kpn](http://mijnmodem.kpn) (<http://192.168.2.254>).

Vervolgens zie je een pagina waarop je de instellingen van de Experia Box kunt aanpassen. De eerste keer dat je inlogt, kan je het wachtwoord veld leeglaten. Daarna word je gevraagd zelf een nieuw wachtwoord te kiezen. Onthoud deze goed.





Figuur 14: Eerst inloggen op de Experia Box.

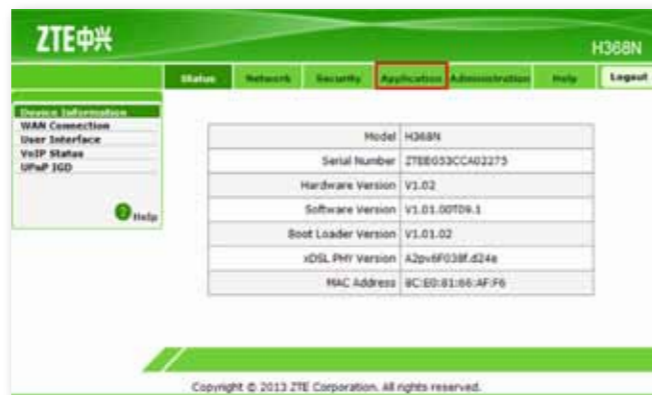

Figuur 15: Klik op **Application**.



Figuur 16: Klik vervolgens links onder op **ECO** tab.



Figuur 17: Tijdschema pagina.

### Het tijdschema voor de ECO-functie instellen

Als je gebruik wilt maken van de ECO functionaliteit om energie te besparen, vul je eenmalig een tijdschema in. Zo kun je er bijvoorbeeld voor kiezen om 's avonds laat tot de volgende ochtend de Experia Box in een energiezuinige stand te zetten. In de ECO-stand wordt het draadloze signaal en de werking van de USB-poort uitgeschakeld. In de ECO-stand kun je blijven bellen en gebeld worden en ook kun je nog steeds tv-kijken.

Volg de volgende instructies op om het tijdschema in te vullen.

- Log eerst in op de Experia Box en volg de instructies (zie figuur 14).
- Klik in het vervolg scherm op het tabblad Application (zie figuur 15).
- In dit vervolgscherm klik je links onder op de **ECO** tab (zie figuur 16).

Je komt nu in de pagina met het tijdschema.

Als je gebruik wilt maken van de ECO functionaliteit om energie te besparen, vul je eenmalig op deze pagina het tijdschema in (zie figuur 17).

Je doet dit als volgt:

- Zet als eerste de ECO-functie aan. In de eerste regel vink je [**Enable ECO Function**] aan.
- Zet het vinkje achter de betreffende dag uit op de dagen van de week dat de Experia Box minder stroom moet verbruiken.

Sunday	Zondag	<input checked="" type="checkbox"/>
Monday	Maandag	<input checked="" type="checkbox"/>
Tuesday	Dinsdag	<input checked="" type="checkbox"/>
Wednesday	Woensdag	<input checked="" type="checkbox"/>
Thursday	Donderdag	<input checked="" type="checkbox"/>
Friday	Vrijdag	<input checked="" type="checkbox"/>
Saturday	Zaterdag	<input checked="" type="checkbox"/>

DAY	24h	0:00-4:00	4:00-8:00	8:00-12:00	12:00-16:00	16:00-20:00	20:00-24:00
Sunday	<input checked="" type="checkbox"/>	■ ■ ■ ■	■ ■ ■ ■	■ ■ ■ ■	■ ■ ■ ■	■ ■ ■ ■	■ ■ ■ ■
Monday	<input type="checkbox"/>	■ ■ ■ ■	■ ■ ■ ■	■ ■ ■ ■	■ ■ ■ ■	■ ■ ■ ■	■ ■ ■ ■
Tuesday	<input checked="" type="checkbox"/>	■ ■ ■ ■	■ ■ ■ ■	■ ■ ■ ■	■ ■ ■ ■	■ ■ ■ ■	■ ■ ■ ■
Wednesday	<input checked="" type="checkbox"/>	■ ■ ■ ■	■ ■ ■ ■	■ ■ ■ ■	■ ■ ■ ■	■ ■ ■ ■	■ ■ ■ ■
Thursday	<input checked="" type="checkbox"/>	■ ■ ■ ■	■ ■ ■ ■	■ ■ ■ ■	■ ■ ■ ■	■ ■ ■ ■	■ ■ ■ ■
Friday	<input checked="" type="checkbox"/>	■ ■ ■ ■	■ ■ ■ ■	■ ■ ■ ■	■ ■ ■ ■	■ ■ ■ ■	■ ■ ■ ■
Saturday	<input checked="" type="checkbox"/>	■ ■ ■ ■	■ ■ ■ ■	■ ■ ■ ■	■ ■ ■ ■	■ ■ ■ ■	■ ■ ■ ■

Figuur 18: ECO functionaliteit voor de gehele maandag ingeschakeld.

DAY	24h	0:00-4:00	4:00-8:00	8:00-12:00	12:00-16:00	16:00-20:00	20:00-24:00
Sunday	<input checked="" type="checkbox"/>	■ ■ ■ ■	■ ■ ■ ■	■ ■ ■ ■	■ ■ ■ ■	■ ■ ■ ■	■ ■ ■ ■
Monday	<input type="checkbox"/>	■ ■ ■ ■	■ ■ ■ ■	■ ■ ■ ■	■ ■ ■ ■	■ ■ ■ ■	■ ■ ■ ■
Tuesday	<input type="checkbox"/>	■ ■ ■ ■	■ ■ ■ ■	■ ■ ■ ■	■ ■ ■ ■	■ ■ ■ ■	■ ■ ■ ■
Wednesday	<input type="checkbox"/>	■ ■ ■ ■	■ ■ ■ ■	■ ■ ■ ■	■ ■ ■ ■	■ ■ ■ ■	■ ■ ■ ■
Thursday	<input checked="" type="checkbox"/>	■ ■ ■ ■	■ ■ ■ ■	■ ■ ■ ■	■ ■ ■ ■	■ ■ ■ ■	■ ■ ■ ■
Friday	<input checked="" type="checkbox"/>	■ ■ ■ ■	■ ■ ■ ■	■ ■ ■ ■	■ ■ ■ ■	■ ■ ■ ■	■ ■ ■ ■
Saturday	<input checked="" type="checkbox"/>	■ ■ ■ ■	■ ■ ■ ■	■ ■ ■ ■	■ ■ ■ ■	■ ■ ■ ■	■ ■ ■ ■

Figuur 19: ECO functionaliteit per tijdsloten ingeschakeld.

Wanneer het vinkje bij de dag wordt uitgezet, zal de ECO functionaliteit voor de hele dag, oftewel 24 uur, zijn ingeschakeld. Alle blokjes voor de betreffende dag zullen rood kleuren (zie figuur 18).

- Je kunt er ook voor kiezen om alleen de blokjes aan te klikken voor de tijdsloten dat de Experia Box in de ECO-stand moet gaan werken (zie figuur 19).
- Klik op [Submit] rechtsonder in het scherm om het tijdschema te bevestigen.
- Klik op [Logout] rechts boven in beeld om uit te loggen.

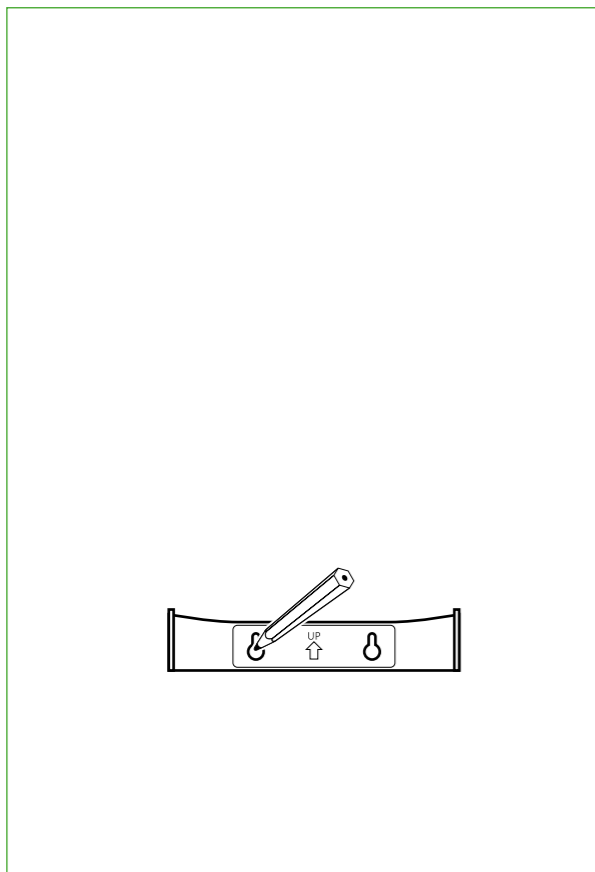

**Figuur 20:** Aftekenen muurbeugel.

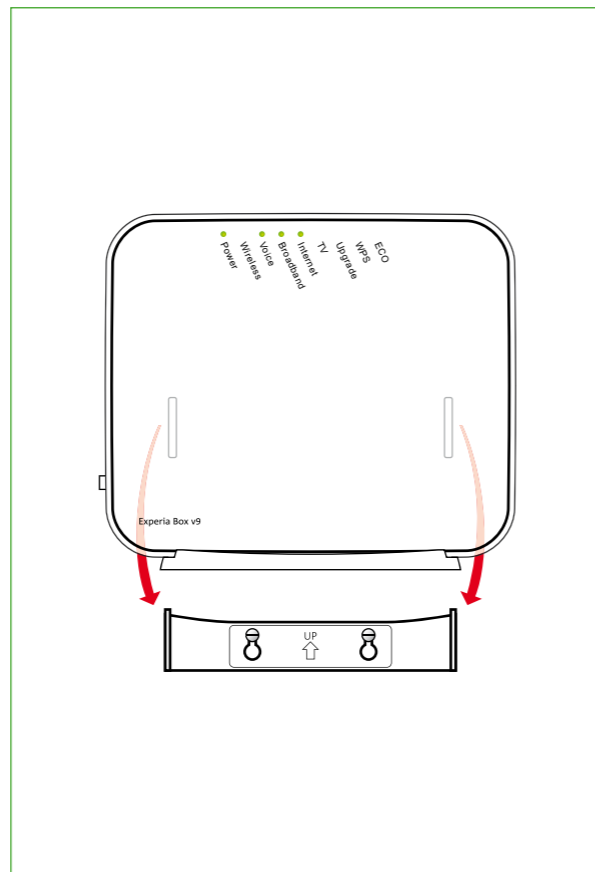

**Figuur 21:** Klik de Experia Box op de muurbeugel.

### E – De Experia Box bevestigen

De Experia Box kan staan, maar heeft ook de mogelijkheid om te worden opgehangen.

Volg hiervoor de volgende instructies:

- Teken de gaten van de muurbeugel af op de gewenste plek op de wand (**zie figuur 20**).
- Boor de gaten op de afgetekende plaatsen in de muur (breng indien nodig pluggen\* aan).
- Bevestig de schroeven\* in de gaten in de wand. Laat de schroeven nog een stukje uitsteken zodat je hier straks de muurbeugel aan kan ophangen.
- Plaats de muurbeugel aan de schroeven in de wand.
- Klik de Experia Box vast op de muurbeugel (**zie figuur 21**).

\* De schroeven en pluggen voor bevestiging aan de muur zijn niet meegeleverd in dit pakket.

**Let op!** Lees de handleiding aandachtig! KPN niet aansprakelijk voor schade of letsel die het gevolg is van verkeerd gebruik of gebruik dat niet overeenstemt met de instructies in de handleiding.

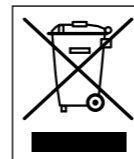

## F – Veiligheid en technische gegevens

### Voorwaarden voor gebruik

- Sluit de Experia Box alleen aan op stopcontacten van 230 V.
- Gebruik geen andere of beschadigde voedingskabel.
- Raak de voedingskabel niet met vochtige handen aan.
- Houd vloeistoffen uit de buurt van de Experia Box. Vochtigheid kan brand of elektrische schokken veroorzaken.
- Trek onmiddellijk de stekker van de Experia Box uit het stopcontact als de Experia Box een vreemd geluid maakt, stinkt of als er rook uit de Experia Box komt.
- Open nooit de behuizing van de Experia Box. Dit kan elektrische schokken veroorzaken. Probeer zelf geen reparaties aan dit product te verrichten. Defecten die door opening van de Experia Box ontstaan, vallen buiten de garantiebepalingen van je KPN.

### Maatschappelijk Verantwoord Ondernemen

#### Apparatuur

Als je dit merkteken achterop je apparaat staat, duidt dit erop dat het apparaat aan het einde van zijn gebruiksduur niet met ander huishoudelijk afval verwijderd moet worden. Om mogelijke schade aan het milieu of de menselijke gezondheid door ongecontroleerde afvalverwijdering te voorkomen, moet je dit product van andere soorten afval scheiden en op een verantwoorde manier recyclen. Daarmee wordt duurzaam hergebruik van materiaalbronnen bevorderd. KPN houdt zich aan deze huidige wetgevingen op milieugebied en streeft er naar apparaten opnieuw in te zetten. Daarom verzoeken wij je om de oude KPN apparatuur gratis terug te sturen. Hoe je dit kunt doen, vind je op [kpn.com/retouren](https://www.kpn.com/retouren) of neem voor instructies contact op met de Klantenservice van KPN.

## Technische gegevens

### Hardware Specifications

#### Interfaces

##### WAN

- 1 RJ14 DSL Line port
- 1 FXO interface
- 1 Gigabit Ethernet interface
- LAN
- 4-port autosensing 10/100/1000Base-T & auto MDI/MDI-X Ethernet switch
- 2 FXS POTS interfaces
- 1 USB 2.0 host interface
- Wi-Fi complies with IEEE 802.11n and IEEE 802.11 b/g standards

#### Buttons

- 1 restore factory default button (pinhole)
- 1 push button for WPS
- 1 push button for Wi-Fi on/off
- 1 push button for ECO on/off
- 1 power on/off switch

#### Power Adapter

- 100 - 240 VAC (switched mode) power adapter
- European power plug

#### Extras

- Wall mounting bracket

#### Operating Temperature

- 0 - 40 ° C (32 - 104 ° F)

#### Humidity

- Operating: 10 - 85% non-condensing
- Storing: 5 - 95% non-condensing

### Dimensions (H x D x W)

- 182.5mm x 33.7mm x 213.3mm (standing-bracket not included)
- 182.5mm x 69mm x 213.3mm (standing-bracket included)

### DSL Modem Specifications

- VDSL2 compliance: ITU-T G.993.2 (up to 17 MHz profiles)
- 4 wire (2 pair) VDSL2 Bonding
- ADSL, ADSL2 and ADSL2+ compliance, Supports multi mode standards
  - ANSI T1.413 Issue 2, ITU G.992.1 (G.DMT), ITU G.992.2 (G.Lite)
  - ITU G.992.3 (G.DMT.bis), ITU G.992.4 (G.Lite.bis)
  - ITU G.992.5

### Software Specifications

#### WAN Connection

- Auto WAN sensing ADSL, VDSL2, VDSL2 Pair-Bonding and FTTH
- PPPoE, PPPoA
- Supports multiple WAN connection instances for different service

#### Enabling Technologies

- IPv4/IPv6 Dual Stack
- Mini Jumbo Frame Support
- Quality of Service
- DNS Server & Relay
- DHCP Server
- UPnP IGD
- IGMP Snooping, IGMP Proxy
- Port forwarding for game and application

### Wireless Performance and Security

- Wi-Fi 11b/g/n CERTIFIED
- Wi-Fi WPA/WPA2 CERTIFIED
- Wi-Fi WPS CERTIFIED
- Wi-Fi WMM(multimedia) CERTIFIED
- WPA-PSK/WPA2-PSK with TKIP/AES encryption
- Manual/auto radio channel selection
- Wireless client access control based on MAC address

### Security, Firewall and Control

- Firewall with Stateful Packet Inspection
- DMZ
- Intrusion Detection and Prevention (DoS, SYN Flood, Ping of Death, LAND, Teardrop, etc.)
- Packet filtering based on IP address/port number/protocol type

### iTV

- Fully compliant to interoperate with the KPN iTV services known as iTV HE 3.0
- STB device auto-detection
- Flexiport

### VoIP Features

- Fully compliant to interoperate with the KPN VoIP Service known as IPB (InternetPlusBellen)
- Signalling: SIP (RFC 3261)
- SIP digest method
- Echo Cancellation
- Jitter Buffer
- VAD, Silence Suppression, CNG
- FXS: ALS70 compliant
- Full FXO
  - Incoming call detection on PSTN

- Lifeline backup
- Fully flexible dial plan for PSTN/VoIP outgoing calls
- B2BUA
  - Internal SIP Server
  - Multiple line, Multiple number
  - Internal calling with local number
  - Call Transfer

- Fax support
  - In-band Fax transparency
- Supplementary and Advanced Services
  - CLIP (Calling Line Identification Presentation)
  - CLIR (Calling Line Identification Restriction)
  - Call Forwarding (No answer/Busy/Unconditional)

### Management Features

- User Friendly GUI via HTTP
- TR-069 CPE WAN Management Protocol
- TR-104 Voice Service Provisioning
- TR-098 Internet Gateway Device Management
- TR-064 LAN Side Configuration
- Zero-Touch Auto-Provisioning
- Firmware remote-upgrading

### Extra Functionality and Services

- Printer sharing
- File sharing
  - Samba File Server (SMB protocol)
  - FTP File Server
- Media sharing
  - DLNA DMS
- USB UMTS dongle support for Internet connection backup in case of xDSL or FTTH connection loss
- ECO mode support

## Maatschappelijk Verantwoord Ondernemen



### Verpakking

KPN heeft duurzaamheid hoog in het vaandel staan. Door onze omvang kunnen ook kleine verbeteringen grote impact hebben. Zo kijken we bijvoorbeeld voortdurend kritisch naar de verpakkingen van onze producten. Om die reden wordt alle apparatuur die u van ons per post ontvangt verpakt in ongebleekt karton. De bodems van de dozen bestaan uit mat karton, de deksels zijn nog glanzend gemaakt om opdruk mogelijk te maken. De onderdelen in de doos zitten niet langer in folie of plastic. De dozen zijn ook zo plat mogelijk gemaakt. De eventuele 'loze ruimte' die nog voorkomt is noodzakelijk om alle dozen goed te kunnen stapelen. KPN is voortdurend bezig om de duurzaamheid van haar producten te verbeteren. Dit doen wij niet alleen; wij vragen continu aan onze toeleveranciers om mee te denken en zelf met slimme ideeën te komen. Als u ideeën heeft die bijdragen aan duurzaamheid kunt u deze met ons delen via [mvo@kpn.com](mailto:mvo@kpn.com)

Om geen ongebruikte verpakkingen weg te hoeven gooien wordt eerst de oude voorraad opgemaakt.

### Copyright

© Versie 2.0, januari 2014, KPN

Alle rechten voorbehouden. Niets uit deze uitgave mag worden vermenigvuldigd, opgeslagen in een geautomatiseerd gegevensbestand of openbaar gemaakt, in enige vorm of op enige wijze, hetzij elektronisch, mechanisch door fotokopieën, opnamen of enige andere manier, zonder voorafgaande schriftelijke toestemming van KPN. KPN behoudt zich in het geval van gewijzigde omstandigheden het recht voor wijzigingen aan te brengen in de inhoud van deze handleiding zonder voorafgaand bericht.

### Disclaimer

Drukfouten, prijswijzigingen en tekstuele wijzigingen voorbehouden. De meest recente versie van de handleiding vind je op [www.kpn.com/klantenservice](http://www.kpn.com/klantenservice).

### Merken

De producten en diensten die aangeduid zijn met ®, zijn geregistreerde merken van KPN.

### Declaration of Conformity (Doc), Test Verification of Conformity

Het apparaat voldoet aan de noodzakelijke vereisten van de R&TTE-richtlijn, hetgeen wordt bevestigd door de CE-markering op de achterkant van het modem. Dit product is in overeenstemming met de essentiële eisen en andere relevante bepalingen van Richtlijn 1999/5/EC van de Europese Commissie. Tevens zijn er verklaringen beschikbaar van TÜV Rheinland LGA Products GmbH. Samenvatting van de verklaringen: The Notified Body of TÜV Rheinland LGA Products GmbH confirms, that the ZXHN H368N complies with Article 10 of the Directive 1999/5/EC and the essential requirements article 3.1a Health and Electrical Safety, article 3.1b EMC, Article 3.2 Radio Spectrum. De testen en verklaringen zijn uitgevoerd in opdracht van ZTE Corporation, China. Alle conformiteitsverklaringen DoC (Declarations of Conformity) zijn ondertekend. Indien vereist kan je een kopie van de originele DoC aanvragen.



# Start installatie

## Handleiding



### Meer informatie

Meer informatie over de installatie, het gebruik van jouw diensten of de meest actuele versie van de handleiding kan je vinden op [kpn.com/klantenservice](http://kpn.com/klantenservice).

### Zelf aansluiten met installatiegarantie

Met dit eenvoudige Doe-Het-Zelf Installatiepakket sluit je alles simpel zelf aan. Lukt de installatie niet direct, kijk dan op [kpn.com/klantenservice](http://kpn.com/klantenservice) voor meer informatie. Heb je de voorkeur om ons te bellen, dan vind je ons telefoonnummer op het bijgeleverde installatieoverzicht. Onze Klantenservice is gratis bereikbaar, 24 uur per dag en 7 dagen in de week.

Lukt het ook met de hulp van onze Klantenservice niet? Geen nood, we sturen dan gratis een kundige monteur bij je langs.

### Retour sturen

Wanneer je dit pakket terug wilt sturen, kijk dan op [kpn.com/retouren](http://kpn.com/retouren). Of neem voor instructies contact op met de Klantenservice van KPN.

